

Savaria

Lève-personne sur rail
portatif

MANUEL DE L'UTILISATEUR



AVANT-PROPOS

Équipements médicaux Savaria offre des produits conçus pour permettre aux patients de se déplacer en toute sécurité et d'obtenir des résultats positifs dans le cadre de soins de longue durée, dans les hôpitaux et pour des soins à domicile. La gamme de produits de la compagnie est le fruit de recherches et d'essais cliniques et comprend des surfaces thérapeutiques pour la gestion de la pression et le positionnement, des lits médicaux et une gamme complète de produits innovants tels que des lève-personnes et des toiles.

Construit à partir de l'héritage de plusieurs marques dont Span, Handicare et Silvalea, Équipements médicaux Savaria est une division de Savaria Corporation (TSX:SIS), l'un des chefs de file mondiaux dans le domaine de l'accessibilité.

IMPORTANT

Assurez-vous de lire l'intégralité de ce manuel avant d'utiliser le lève-personne sur rail portatif Savaria. Les informations contenues dans ce manuel sont importantes pour la sécurité de la personne transférée et celle de l'opérateur, ainsi que pour une utilisation et un entretien appropriés de l'appareil. Le transfert d'une personne présente toujours des risques et ce manuel fournit des informations importantes sur la sécurité devant être lues et comprises afin de prévenir toute blessure.

Toute modification non autorisée de l'appareil peut avoir des conséquences sur sa sécurité. Savaria Concord Lifts, Inc. DÉCLINE toute responsabilité en cas d'accidents, d'incidents ou de performances insuffisantes découlant d'une modification non autorisée de l'appareil. Pour éviter toute blessure potentielle liée à l'utilisation de pièces inadéquates, utilisez uniquement des pièces de rechange Savaria.

Pour assurer la sécurité et le bon fonctionnement de l'appareil, un entretien régulier doit être effectué par un distributeur autorisé Savaria. Pour les détails, rendez-vous à la section Entretien de ce manuel.

REMARQUE

Si un incident grave se produit en rapport avec cet appareil médical, l'utilisateur doit signaler l'incident au fabricant ou au distributeur de l'appareil. Si un incident grave se produit dans l'Union européenne, l'utilisateur doit également le signaler à l'autorité compétente dans l'État membre où il se trouve.

Fabricant légal :

Savaria Concord Lifts, Inc.
2 Walker Drive
Brampton, Ontario L6T 5E1
Canada

Représentant européen:

Advena Ltd.
Tower Business Centre,
2nd Flr., Tower Street, Swatar,
BKR 4013 Malta

Personne responsable au Royaume-Uni/Représentant autorisé en Irlande du Nord:

Advena Ltd, Pure Offices, Plato Close, Warwick.
CV34 6WE UK

Sponsor australien:

KD&A PTY LTD
286 Flinders St, Adelaide
South Australia, 5000

Copyright © 2024
Savaria Concord Lifts, Inc.
Tous droits réservés.

MESSAGES STANDARD

Les messages suivants peuvent être utilisés dans ce manuel pour insister sur des informations de sécurité importantes, des informations mécaniques et d'autres informations essentielles. Veuillez les consulter et vous conformer à ces messages.



DANGER

Les messages de danger indiquent une situation dangereuse imminente qui, si elle n'est pas évitée, entraînerait des blessures graves ou fatales. Tous les messages de danger comportent un symbole d'alerte de sécurité conforme à la norme ISO, suivi du mot DANGER en noir et en majuscules sur fond rouge.



AVERTISSEMENT

Les messages d'avertissement indiquent une situation potentiellement dangereuse qui, si elle n'est pas évitée, pourrait entraîner des blessures graves ou fatales. Tous les messages d'avertissement comportent un symbole d'alerte de sécurité conforme à la norme ISO, suivi du mot AVERTISSEMENT en noir et en majuscules sur fond jaune foncé.



MISE EN GARDE

Les messages de mise en garde indiquent une situation potentiellement dangereuse qui, si elle n'est pas évitée, pourrait entraîner des blessures mineures. Tous les messages de mise en garde comportent un symbole d'alerte de sécurité conforme à la norme ISO, suivi du mot MISE EN GARDE en noir et en majuscules sur fond jaune.

REMARQUE

Les remarques fournissent des informations telles que des rappels, des informations générales concernant une déclaration précédente, ou des directives supplémentaires non mentionnées dans le texte qui les précède. Toutes les remarques incluent le mot REMARQUE en blanc et en majuscules sur fond bleu.

TABLE DES MATIÈRES

| | |
|------------------------------------------------------|----|
| 1. APERÇU | 7 |
| Utilisation prévue | 7 |
| Durée de vie du produit | 7 |
| Utilisation de ce manuel | 7 |
| 2. INSTRUCTIONS DE SÉCURITÉ | 8 |
| Pour assurer la sécurité | 9 |
| Sécurité de la batterie et du chargeur | 10 |
| Prévention des incendies et des explosions | 11 |
| Prévention contre les décharges électriques | 11 |
| 3. DESCRIPTION | 12 |
| Vues extérieures | 12 |
| Contrôles et connecteurs de l'appareil | 13 |
| Télécommande | 14 |
| Chargeur | 14 |
| Symboles | 15 |
| 4. CARACTÉRISTIQUES | 18 |
| Dimensions | 20 |
| Compatibilité | 21 |
| 5. UTILISATION DE L'APPAREIL | 26 |
| Avant le transfert | 26 |
| Transfert de la personne | 27 |
| Descente manuelle | 37 |
| Frein d'urgence | 38 |
| Chargement de la batterie | 39 |
| 6. ENTRETIEN | 40 |
| Avis environnemental | 40 |
| Programme d'entretien de l'opérateur | 41 |
| Programme d'entretien du distributeur autorisé | 42 |
| Inspection et nettoyage | 43 |
| Entretien de la toile | 44 |
| 7. DÉPANNAGE | 45 |
| 8. COMPATIBILITÉ ÉLECTROMAGNÉTIQUE | 47 |
| Conformité électromagnétique | 47 |
| Immunité électromagnétique | 48 |

1. APERÇU

Utilisation prévue

Le lève-personne sur rail portatif est conçu pour être utilisé par des soignants et des professionnels de la santé afin de soulever et de transférer une personne dans le cadre de soins à domicile, de centres d'hébergement ou dans un milieu hospitalier. Le transfert doit être effectué par un opérateur qualifié tel que décrit dans ce manuel. **N'utilisez PAS l'appareil à toute autre fin.**

Durée de vie du produit

L'appareil a une durée de vie de 10 ans. Passé ce délai, il doit être remplacé. Notez que cette durée de vie dépend de l'entretien préventif et de l'utilisation appropriés de l'appareil tel que spécifié tout au long de ce manuel et dans la section Entretien.



Savaria Concord Lifts, Inc. ne peut garantir la sécurité complète d'un appareil qui a dépassé sa durée de vie utile. L'usure peut entraîner la défaillance d'une pièce et éventuellement entraîner la chute du patient.

La durée de vie prévue pour d'autres pièces telles que les toiles, les batteries, les fusibles, les courroies et les cordes dépend de l'utilisation et de l'entretien appropriés de chaque pièce. Les pièces doivent être entretenues conformément à la documentation qui les accompagne et à la section Entretien de ce manuel.

Utilisation de ce manuel

Pour garantir un fonctionnement sûr de l'appareil, veuillez lire ce manuel dans son intégralité, en particulier les *Instructions de sécurité*, avant d'installer, d'utiliser ou d'entretenir l'appareil. Le non-respect de tous les AVERTISSEMENTS de ce manuel peut entraîner des blessures. S'il y a quelque chose que vous ne comprenez pas, contactez votre distributeur autorisé Savaria pour plus de détails.

Veuillez conserver ce manuel avec l'appareil et assurez-vous que tous les opérateurs sont entièrement formés à l'utilisation de l'appareil, comme décrit dans ce manuel.

2. INSTRUCTIONS DE SÉCURITÉ

Veillez conserver en permanence ces *Instructions de sécurité* avec l'appareil. Lisez ce manuel dans son intégralité avant d'installer, d'utiliser ou d'entretenir l'appareil.



N'utilisez PAS l'appareil à toute autre fin que pour transférer une personne. Pour garantir la sécurité de la personne transférée et celle de l'opérateur, respectez toutes les Instructions de sécurité.

Prenez toutes les précautions nécessaires pour éviter tout risque d'enchevêtrement de la courroie de levage et du câble de la télécommande.

Pour assurer la sécurité

- Le lève-personne a une charge maximale d'utilisation de 200 kg (440 lb) ou de 130 kg (286 lb). Si la charge maximale diffère entre le lève-personne ou son accessoire, la charge maximale la plus basse doit toujours être utilisée. Reportez-vous aux plaques signalétiques pour la charge maximale autorisée.
- Le lève-personne doit être installé sur un système de rails de capacité égale ou supérieure. N'installez jamais un lève-personne sur un rail dont la capacité de chargement est insuffisante.
- Le lève-personne doit être installé par un distributeur autorisé Savaria.
- Assurez-vous que le lève-personne est uniquement utilisé avec un système de rails Savaria. Si ce n'est pas le cas, assurez-vous que le système est correctement évalué par une autorité compétente pour s'assurer de son adaptation, de son fonctionnement et de sa sécurité.
- Le système de rails doit être installé par un distributeur autorisé Savaria dûment formé.
- Les lève-personnes Savaria sont spécialement conçus pour pour le système de rails Savaria et les accessoires et toiles compatibles spécifiés. L'utilisation d'un accessoire ou d'une toile, non répertorié comme compatible, représente un risque, car la combinaison n'a pas été évaluée par Savaria.
- Les opérateurs doivent avoir suivi une formation complète avant d'utiliser le lève-personne.
- Assurez-vous que la toile est conçue pour être utilisée avec le lève-personne et qu'elle peut supporter le poids de la personne. Vérifiez que la toile ne présente aucun dommage et que les sangles de la toile sont en bon état et correctement fixées.
- Consultez un professionnel de santé qualifié pour vous assurer que la personne à transférer a été déclarée apte au transfert.
- Soyez extrêmement vigilant(e) avec une personne raccordée à des électrodes, des cathéters ou d'autres dispositifs médicaux afin de garantir un transfert sécuritaire.
- Évitez tout impact lors du transfert.
- Gardez tous les composants de l'appareil propres et secs.
- Suivez les procédures de transfert indiquées dans ce manuel.

- Effectuez les vérifications et actions "Avant chaque utilisation" spécifiées dans le *Programme d'entretien de l'opérateur* avant d'utiliser l'appareil.
- Assurez-vous que toutes les vérifications et toutes les actions sont effectuées à la fréquence indiquée dans la section Entretien de ce manuel.

Sécurité de la batterie et du chargeur



En cas de doute concernant l'une des instructions de sécurité ci-dessous, contactez votre distributeur autorisé Savaria.

- N'exposez PAS la batterie ou le chargeur à de l'eau ou à tout autre liquide.
- Pour éviter toute blessure, n'altérez PAS la batterie d'une quelconque manière. Arrêtez d'utiliser la batterie si vous constatez un dommage quelconque.
- Ne chargez PAS la batterie dans une zone non ventilée et ne couvrez pas le chargeur.
- Si le boîtier de la batterie se fissure et si le contenu de la batterie entre en contact avec votre peau ou vos vêtements, rincez immédiatement et abondamment à l'eau.
- Si le contenu de la batterie entre en contact avec vos yeux, rincez-les immédiatement et abondamment à l'eau et consultez un médecin.
- L'inhalation du contenu de la batterie peut causer une irritation respiratoire. Ventilez à l'air frais et consultez un médecin.
- Pour le recyclage et la mise au rebut des batteries, respectez les instructions conformément à la directive DEEE (déchets d'équipements électriques et électroniques) ainsi que la législation locale. En cas de non-respect de ces instructions, la batterie est susceptible d'exploser, de fuir et de causer des blessures corporelles.

Prévention des incendies et des explosions

- Utilisez uniquement des batteries lithium-ion conçues pour être utilisées avec l'appareil.
- Utilisez uniquement le chargeur fourni avec l'appareil.
- Ne stockez PAS les batteries dans une zone présentant une température supérieure à 70 °C (158 °F).
- Ne stockez PAS la batterie à la lumière directe du soleil ou à proximité d'une source de chaleur.
- N'exposez PAS la batterie ou le chargeur à des flammes.
- N'utilisez PAS le chargeur en présence de gaz anesthésiques inflammables.
- Ne court-circuitez PAS les bornes de la batterie.
- N'incinerez PAS la batterie.
- Ne ponctionnez PAS la batterie et n'essayez PAS d'ouvrir/de démonter la batterie.

Prévention contre les décharges électriques

- Ne touchez et n'utilisez PAS l'appareil si vous constatez des câbles exposés ou endommagés.
- N'exposez pas les éléments électriques de l'appareil à l'eau ou à l'humidité.
- N'essayez PAS d'utiliser le chargeur dans une zone affichant des exigences de tension et de fréquence différentes de celles indiquées sur la plaque signalétique.
- N'essayez PAS de réparer l'appareil, la batterie ou le chargeur. Contactez toujours votre distributeur autorisé Savaria pour l'entretien.

3. DESCRIPTION

Vues extérieures

Figure 1



Contrôles et connecteurs de l'appareil

Figure 2



Les pavés tactiles peuvent être utilisés pour faire fonctionner le lève-personne. Utilisez les boutons HAUT et BAS pour lever et abaisser le lève-personne.



Interrupteur
marche/arrêt

Indicateur lumineux
de la batterie

Connecteur de la
Télécommande

Connecteur
du chargeur

Indicateur lumineux
de surchauffe

Télécommande

La télécommande peut être utilisée pour faire fonctionner le lève-personne. Utilisez les BOUTONS HAUT et BAS pour lever et abaisser le lève-personne.

Figure 3



Branchez le câble de la télécommande dans le connecteur situé à l'avant de l'unité, fixez-le avec le serre-câble et vissez-le à l'aide d'un tournevis cruciforme.

Chargeur

L'appareil est fourni avec un chargeur de batterie. Veuillez noter que le chargeur peut être légèrement différent de celui illustré ci-dessous.

Figure 4

















Description des voyants lumineux









1. Voyant vert (solide): Le chargeur est alimenté, l'appareil est complètement chargé ou déconnecté
2. Voyant jaune, orange ou rouge (dépendant de la version du chargeur): L'appareil se recharge
3. Voyant vert (clignotant/pâlissant): séquence de branchement erronée (le plus susceptible de se produire avec le chargeur M920001-X):
 - a. Lorsque cela se produit, veuillez vous assurer que le chargeur est bien branché au mur avant de le brancher à l'appareil.

Symboles

Le tableau suivant illustre les symboles utilisés sur la plaque signalétique, l'emballage et l'appareil.

| Symboles sur la plaque signalétique | |
|-------------------------------------------------------------------------------------------------|----------------------------------------------------------------------------------------------------------------------------------------------------------------------------------------------------------------------------------|
|  YYYY-MM-DD | <p>Indique le fabricant de l'appareil médical. Ce symbole est accompagné de l'adresse du fabricant et de la date de fabrication.</p> <p>YYYY: Représente l'année MM : Représente le mois DD : Représente le jour</p> |
|  | <p>Indique le représentant autorisé au sein de la Communauté européenne.</p> <p>Ce symbole est accompagné de l'adresse du représentant autorisé.</p> |
| <p>UKRP</p> | <p>Indique la personne responsable au Royaume-Uni.</p> <p>Ce symbole est accompagné de l'adresse de la personne responsable au Royaume-Uni.</p> |
| <p>AUSTRALIAN SPONSOR:</p> | <p>Indique le sponsor australien.</p> <p>Ce symbole est accompagné de l'adresse du sponsor australien.</p> |
|  | <p>Indique la référence catalogue du fabricant</p> |
|  | <p>Indique le numéro de série du fabricant</p> |
|  | <p>Indique un dispositif médical qui doit être protégé de l'humidité</p> |
|  | <p>Indique que le produit est conforme au règlement de l'Union européenne relatif aux dispositifs médicaux.</p> |
|  | <p>Indique que le produit est conforme au règlement du Royaume-Uni relatif aux dispositifs médicaux.</p> |

| | |
|-----------------------------------------------------------------------------------------------------------|----------------------------------------------------------------------------------------------------------------------------------------------------------------------------------------------------|
|  | Indique que le produit a été certifié par la tierce partie « QPS » |
|  | Indique que le produit est conforme à la directive (RoHS) |
|  | Indique la collecte sélective des équipements électriques et électroniques conformément à la directive DEEE |
|  | Attention |
|  | Suivre le mode d'emploi |
|  | Consulter le mode d'emploi |
|  | Protection de type BF contre les décharges électriques |
| MAX . LOAD : | Se rapporte à la charge autorisée maximale pouvant être appliquée au produit |
| IPX₁X₂ | Protection contre la pénétration : X ₁ : niveau de protection contre la pénétration de particules solides X ₂ : niveau de protection contre la pénétration de liquides |
|  (01)10688503001006 | Support de l'identifiant unique des dispositifs (IUD) selon GS1. |

| | |
|-------------------------------------------------------------------------------------|----------------------------------------------------------------------------------------------------------------|
|  | Indique que le produit est un dispositif médical selon la réglementation européenne UE/2017/745 |
| Symboles sur l'étiquette de la boîte | |
|  | Indique les limites de température auxquelles le dispositif médical peut être exposé en toute sécurité |
|  | Indique la plage d'humidité à laquelle le dispositif médical peut être exposé en toute sécurité |
|  | Indique la plage de pression atmosphérique à laquelle le dispositif médical peut être exposé en toute sécurité |
| Symboles sur l'appareil | |
|  | Indique le bouton « arrêt » sur le produit |
|  | Indique un niveau de batterie faible lorsque l'indicateur lumineux clignote |
|  | Indique un avertissement de surchauffe lorsque l'indicateur lumineux jaune reste allumé en permanence |
|  | Indique l'emplacement du système de descente d'urgence sur le produit |
|  | Indique l'emplacement du connecteur du chargeur de batterie sur le produit |

4. CARACTÉRISTIQUES



AVERTISSEMENT

Cet équipement ne convient pas en présence de produits anesthésiques inflammables avec l'air ou l'oxygène ou de l'oxyde nitreux.

| Produit | |
|------------------------------------------------|----------------------------------------------------------------------------------------------------------------|
| Poids du produit | 5 kg (11 lb) |
| Durée de vie du produit | 10 ans |
| Charge maximale d'utilisation (CMU) | 200 kg (440 lb) ou 130 kg (286 lb) |
| Vitesse de levage | 5,5 cm/s (2,2 po/s) à 0 kg 5 cm/s (2 po/s) à 130 kg (286 lb) 4,5 cm/s (1,8 po/s) à 200 kg (440 lb) |
| Indice de protection d'entrée | IP21 |
| Niveau sonore | Maximum de 54 dBA |
| Cycle nominal | Max 10%, 1 min en continu |
| Classe de l'appareil médical | Classe 1 |
| Degré de protection | Type BF |
| Source d'énergie | |
| Batterie | Type de batterie: Lithium-ion, 25.2 volts, 2500 mAh (remplaçable) |
| Capacité de la batterie | Environ 30 cycles de 61 cm (24 po.) à 200 kg (440 lb) Environ 70 cycles de 61 cm (24 po.) à 130 kg (286 lb) |
| Charge de la batterie | Pleine capacité en environ 2 heures |
| Chargeur | |
| Entrée | 100-240 V CA, 50-60 Hz |
| Sortie | 29,4 V CC, 1 A max. |
| Conditions environnementales: Opération | |
| Température | 5 °C à 40 °C (41 °F à 104 °F) |
| Température de recharge de la batterie | 10 °C à 40 °C (50 °F à 104 °F) |
| Humidité | 15 à 93 %, sans condensation |
| Pression atmosphérique | 700 hPa à 1060 hPa |

| Conditions environnementales: Transport/Rangement | |
|---------------------------------------------------------------------------------------|-----------------------------------------------------------------------------------------------------------------------------------------|
| Température | -25 °C à 70 °C (-13 °F à 158 °F) |
| Humidité | 0 à 93 %, sans condensation |
| Pression atmosphérique | 500 hPa à 1060 hPa |
| Contrôles | |
| Contrôles de l'appareil | Boutons HAUT et BAS pour lever et abaisser le lève-personne |
| Télécommande | Boutons HAUT et BAS pour lever et abaisser le lève-personne |
| Force pour faire fonctionner la télécommande | 4 - 4,5 N |
| Indice de protection d'entrée (télécommande) | IP67 |
| Interrupteur marche/arrêt | Permet de mettre l'appareil en marche et de terminer l'opération en toute sécurité. Également utilisé comme fonction d'arrêt d'urgence. |
| Certification | |
| CEI 60601-1:2005 + corr1:2006 + corr2:2007 + A1:2012 (appareils médicaux électriques) | |
| CEI 60601-1-11:2015 (soins à domicile) | |
| ISO 10535:2021 | |
| CAN/CSA Z10535.1:15 (levage de patients) | |
| Conformité | |
| Marquage CE conformément au règlement (UE) 2017/745 (dispositifs médicaux) | |
| Marquage UKCA conformément au règlement (UK) MDR 2002 (dispositifs médicaux) | |
| 2006/42/CE (directive machines) | |
| 2015/863/UE (ROHS – 100 % des composants) | |
| 2012/19/EU (DEEE) | |

Dimensions

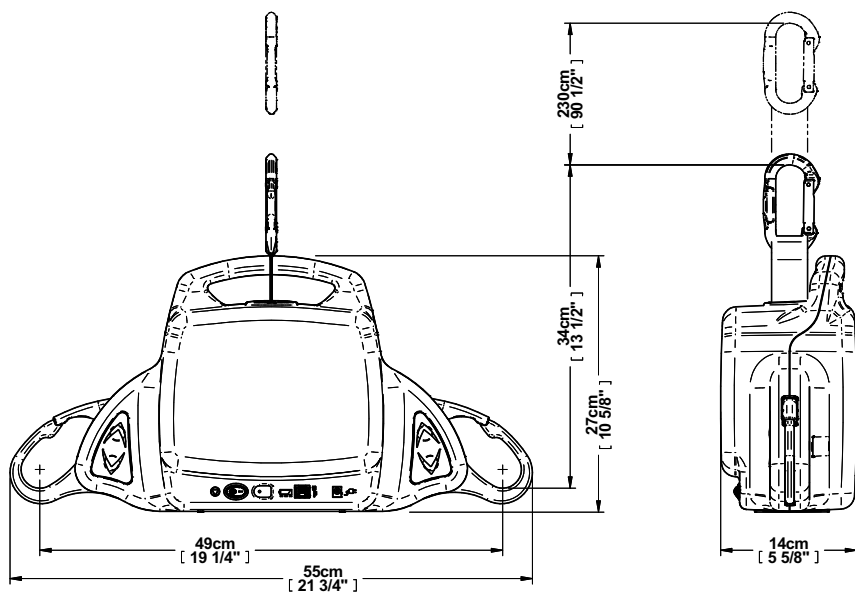

Compatibilité

- Ensemble de traverses supplémentaires, série M921335-xxx

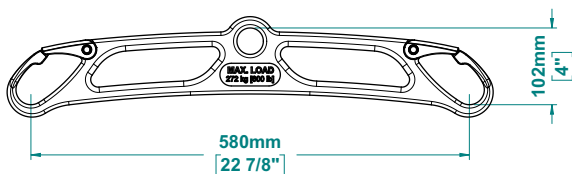
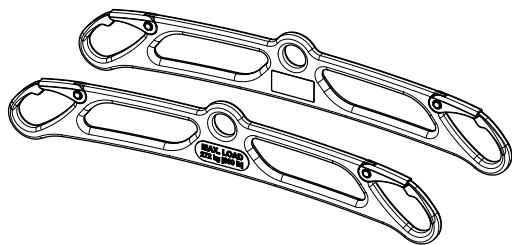

- Rallonge de courroie, M920370

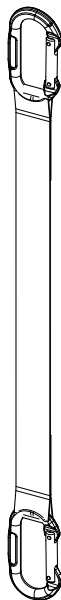

- Mousqueton, M920003

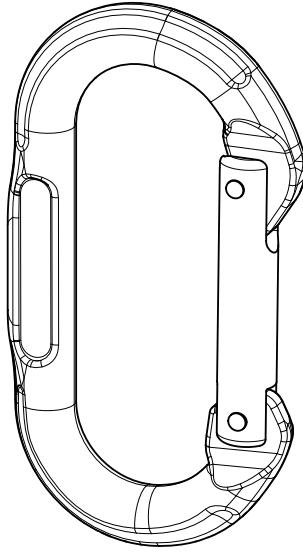

- Rallonges de bras

Télescopique

M920375 (non-magnétique)

M920565 (magnétique)

Rigide (non-télescopique)

M920683 (non-magnétique)

M921593 (magnétique)

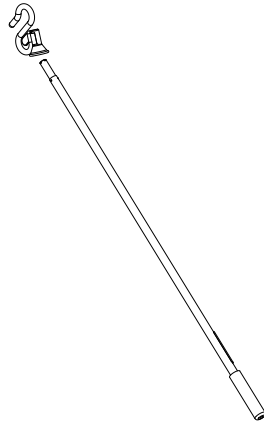
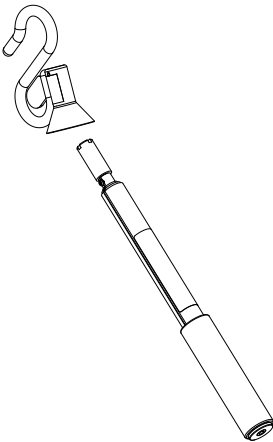

- Chariots portatifs pour rail Savaria (standard), M920109 / (pivotant), M920745

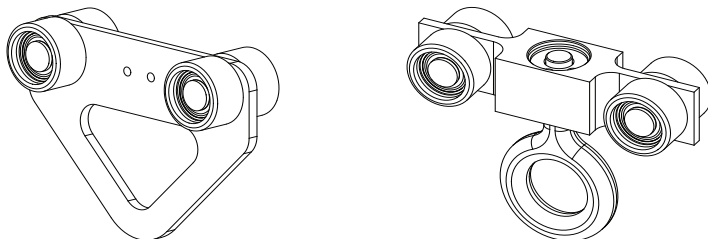

- Chariot portatif pour rail Handicare (universel), 360655

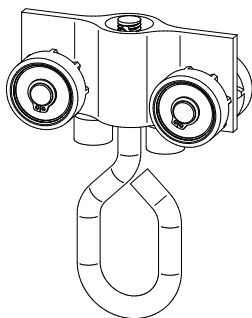

- Ensemble de balance portatif avec traverse, M921422
- Cadre de balance portable, M921423

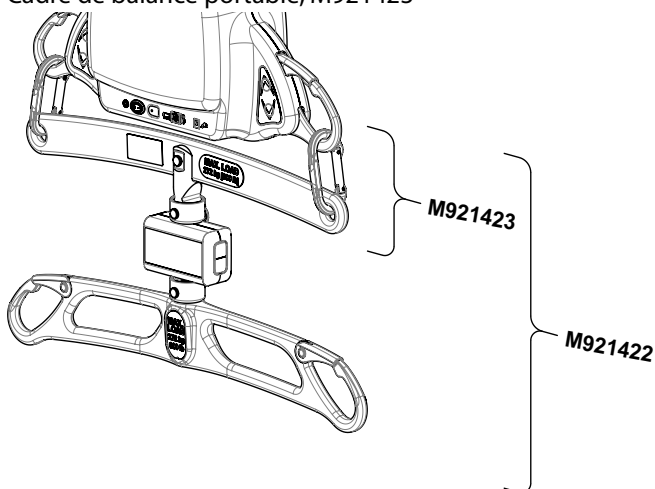

- Toiles

Le tableau suivant illustre certains des différents types de toiles compatibles. Notez que chaque modèle est offert en différentes grandeurs et qu'il est disponible en tissu maillé ou en matériau solide.

REMARQUE

Pour garantir le plus haut niveau de sécurité et de compatibilité, l'utilisation de toiles offertes par Équipements médicaux Savaria est fortement recommandée. Sélectionnez des modèles avec une charge maximale d'utilisation appropriée et suivez toutes les étiquettes et toutes les instructions d'utilisation appropriées concernant les dimensions, l'application, l'entretien et le remplacement.

Universelle sans support pour la tête



Universel avec support de tête réglable



Hygiénique



Marche



Jetable



Repositionnement



5. UTILISATION DE L'APPAREIL



Lisez les *Instructions de sécurité* de ce manuel **AVANT** d'utiliser l'appareil.

L'appareil ne doit **JAMAIS** être utilisé par la personne transférée. Dans le cas peu probable d'une défaillance, le patient pourrait rester coincé dans l'unité.

Avant le transfert

- Assurez-vous que la batterie du lève-personne est chargée et que le chargeur est débranché du lève-personne.
- Assurez-vous que les butées de fin de rail (comme montré ci-dessous) et, si applicable, les clevis de fin de rail et les anneaux de blocage sont en place.

Figure 5



- Branchez le câble de la télécommande dans le lève-personne. Cette étape est facultative, car des pavés tactiles se trouvent près des deux crochets.
- Informez la personne à transférer de ce que vous allez faire.
- Évaluez toujours l'état général de la personne avant le transfert.
- Assurez-vous que la taille de la toile est adaptée à la personne. Utilisez uniquement des toiles conçues pour être utilisées avec le lève-personne.

Transfert de la personne

- 1 Placez la personne à transférer dans la toile comme le décrivent les pages suivantes ou conformément à la documentation fournie avec la toile.
- 2 Mettez le lève-personne en marche.

REMARQUE

À noter qu'en cas d'urgence, l'interrupteur marche/arrêt peut également servir d'arrêt d'urgence. Le commuter à la position arrêt arrêtera le mouvement.



- 3 Déroulez la courroie du lève-personne en appuyant sur le bouton BAS de la télécommande ou des pavés tactiles tout en maintenant une certaine tension sur la courroie de l'autre main. Sachez que la courroie du lève-personne doit être tendue pour que le lève-personne fonctionne.
- 4 Faites glisser le mousqueton dans la boucle de la courroie du lève-personne puis fixez le mousqueton au chariot portatif qui se trouve dans le rail.

Figure 6



1



2



3

- 5 Déplacez le lève-personne au-dessus de la personne à être transférée.

**MISE EN GARDE**

Ne déplacez PAS le lève-personne en tirant sur la télécommande. Le câble en boudin de la télécommande pourrait la faire revenir en arrière et causer des blessures.

- 6 Appuyez sur la flèche vers le BAS de la télécommande ou du pavé tactile pour abaisser le lève-personne sous le menton. Vous devez déplier les sangles de la toile avant de les attacher aux crochets de support. Les sangles de la toile comportent différentes boucles (voir images suivantes) pour permettre le transfert en position assise ou en position inclinée.

REMARQUE

Différents types de toiles sont disponibles. Votre toile peut différer de celle illustrée dans les images suivantes, mais les concepts de base suivants s'appliquent toujours.

- Pour passer de/à la position complètement assise (voir images suivantes), utilisez les boucles courtes à l'arrière et les boucles longues à l'avant.
- Pour passer de/vers la position complètement inclinée (voir images suivantes), utilisez les boucles longues à l'arrière et les boucles courtes à l'avant.
- Notez que les boucles du milieu sont utilisées pour les positions intermédiaires.

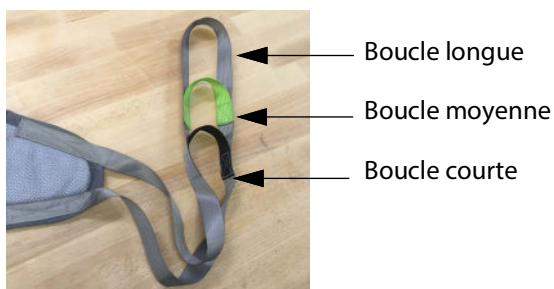
Figure 7

Position complètement assise



Position complètement inclinée



- 7 Certaines toiles sont équipées d'un appui-tête réglable composé de deux sangles réglables. Serrez les sangles au besoin pour un soutien complet de la tête et relâchez-les pour moins de soutien, comme illustré ci-dessous.

Figure 8



Sangles serrées (soutien complet)

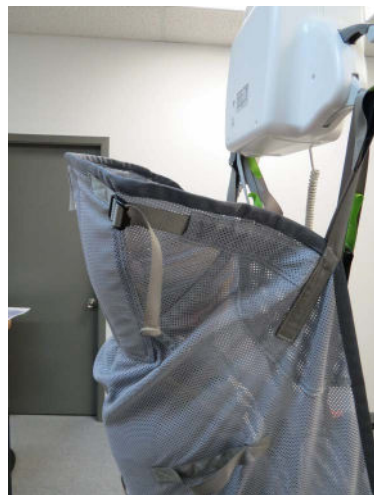

Sangles relâchées

- 8** Les photos ci-dessous montrent les deux méthodes pouvant être utilisées pour les sangles de jambes de la toile (normale ou croisée).

Figure 9



Position normale
des sangles de jambes

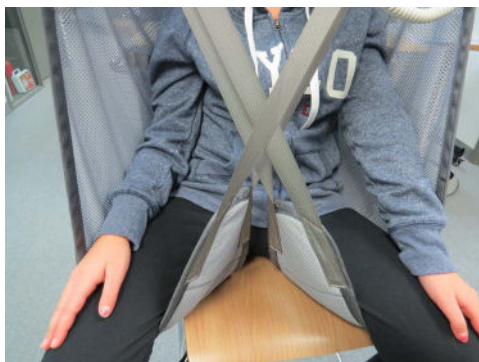

Position croisée
des sangles de jambes

- 9 Si vous utilisez une toile hygiénique, installez la toile sur le buste près de l'aisselle, pour maximiser le confort et la stabilité pendant le transfert (voir photographie ci-dessous). La deuxième photographie ci-dessous illustre la position pour un transfert à l'aide d'une toile hygiénique.

Figure 10



Installation de la
toile hygiénique



Position pour un
transfert à l'aide
d'un toile
hygiénique

- 10** Notez que les loquets de sécurité sont à ressort et se ferment automatiquement.
- 11** Soulevez le loquet de sécurité d'une main et faites glisser la boucle de toile sur le crochet de l'autre main. Le loquet de sécurité se ferme à ressort et emprisonne la boucle à l'intérieur du crochet. **Le loquet de sécurité doit être complètement fermé comme indiqué ci-dessous.**

Figure 11



Les deux loquets de sécurité doivent être complètement fermés comme montré.

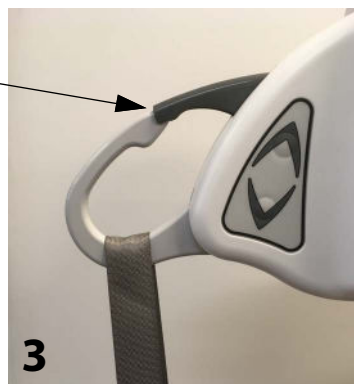

DANGER

Ne tentez PAS un transfert si les loquets de sécurité ne sont pas complètement fermés. Les boucles de la toile DOIVENT être emprisonnées à l'intérieur des crochets de support pour éviter toutes chutes et blessures éventuelles.

- 12** Avant de lever la personne, assurez-vous que les boucles de la toile sont correctement emprisonnées dans les crochets de support et que la personne est confortablement installée. Assurez-vous que la toile n'est pas coincée d'une quelconque manière.



Ne laissez JAMAIS une personne sans surveillance pendant un transfert pour éviter toutes chutes et blessures éventuelles.

- 13** Pour lever la personne, appuyez sur la flèche vers le HAUT de la télécommande ou d'un des pavés tactiles. Vous pouvez utiliser les poignées de la toile pour mieux guider la personne.

Figure 12



Utilisez les poignées de la toile pour un meilleur guidage

- 14** Avant de déplacer la personne, assurez-vous que la personne/la toile dégage les accoudoirs du fauteuil roulant ou le haut du lit. Guidez les jambes pour éviter les obstacles. Notez qu'il n'est pas nécessaire d'élever la personne bien au-dessus des obstacles, juste assez pour les franchir.
- 15** Lorsque la personne se trouve au-dessus du point de transfert souhaité, appuyez sur la flèche vers le BAS de la télécommande ou de l'un des pavés tactiles pour descendre la personne.
- 16** Une fois que la personne est correctement assise et qu'il n'y a plus de tension dans les sangles de la toile, dégagez la toile des crochets de support. Pour ce faire, relevez le loquet de sécurité contenant la boucle de la toile (voir images suivantes) et faites glisser la sangle pour la retirer.

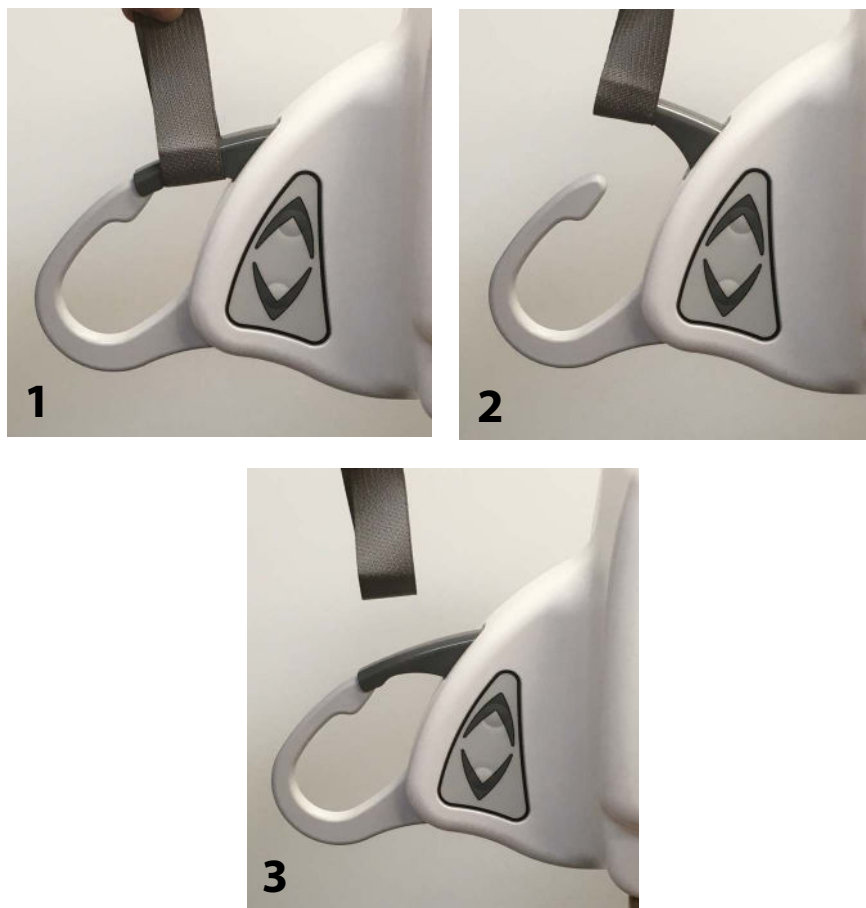
Figure 13**AVERTISSEMENT**

Avant d'éloigner le lève-personne de la personne, assurez-vous que toutes les sangles de la toile ne sont plus coincées dans les crochets de support. Cela empêchera la personne de tomber de la toile et de subir de potentielles blessures.

- 17** Éloignez le lève-personne de la personne. Décrochez le lève-personne du chariot portatif et utilisez la télécommande ou les pavés tactiles pour raccourcir la courroie. Vous pouvez maintenant retirer la toile de la personne qui a été transférée.
- 18** Placez l'interrupteur d'alimentation du lève-personne sur arrêt.
- 19** Branchez le chargeur de batterie sur le lève-personne pour garantir le chargement de la batterie pour une utilisation future.

Descente manuelle



MISE EN GARDE

Utilisez la fonctionnalité de descente manuelle en cas d'urgence uniquement.

Le lève-personne est équipé d'un dispositif de descente manuelle qui vous permet d'abaisser le lève-personne si le système électrique ne fonctionne pas. Le dispositif de descente manuelle est activé à l'aide d'une clé Allen 4 mm standard (fournie avec le lève-personne).

- 1 Placer l'interrupteur d'alimentation du lève-personne sur arrêt.
- 2 Déplacez la personne dans le lève-personne au-dessus du fauteuil roulant ou du lit.
- 3 À l'aide de la clé Allen, accéder au mécanisme de descente manuelle.
- 4 Tournez dans le sens indiqué sur l'étiquette pour faire descendre la personne. Notez que chaque tour de clé fera légèrement descendre la personne. Une fois la personne descendue en toute sécurité dans le fauteuil roulant ou sur le lit, retirez la clé Allen de l'ouverture d'accès.
- 5 Appelez votre distributeur autorisé Savaria pour faire réparer le lève-personne.

Figure 14



Frein d'urgence

Le frein d'urgence est un dispositif de sécurité supplémentaire qui, en cas de panne de la transmission ou du moteur, se déploie automatiquement empêchant la personne de tomber.



S'il y a déploiement du frein d'urgence, n'essayez PAS de le déverrouiller ni d'appuyer sur le bouton HAUT, car cela pourrait désengager le frein et causer la chute de la personne qui est dans le lève-personne. N'essayez PAS d'utiliser le dispositif de descente manuelle non plus, car cela pourrait causer des blessures.

Mettez l'appareil hors tension et assurez-vous qu'il n'y a plus utilisation du lève-personne. Contactez votre distributeur autorisé Savaria pour procéder à une inspection.

Chargement de la batterie

REMARQUE

Si le niveau de la batterie est très bas et que vous appuyez sur un bouton, vous entendrez un bip et l'indicateur lumineux de la batterie clignotera sur le lève-personne. Le bip sonore et l'indicateur lumineux clignotant s'arrêteront une fois le bouton relâché. Chargez la batterie dès que possible.



AVERTISSEMENT

Utilisez UNIQUEMENT le chargeur M920001 fourni avec le lève-personne. L'utilisation d'un autre chargeur peut entraîner des dommages permanents aux batteries ou causer des incendies, des explosions ou des blessures.

N'utilisez PAS le chargeur de la batterie si le cordon ou le boîtier est endommagé, car cela pourrait causer un incendie ou une décharge électrique.

- 1 Branchez le chargeur dans une prise électrique murale. Le voyant vert du chargeur s'allumera en permanence.
- 2 Branchez l'autre extrémité du cordon du chargeur sur le lève-personne.
- 3 Le voyant du chargeur est jaune, orange ou rouge (dépendant de la version du chargeur) lorsque la batterie est en charge et vert lorsque la batterie est entièrement chargée.
- 4 Si la batterie est faible, 2 heures sont nécessaires pour une charge complète. Chargez complètement la batterie avant de réutiliser le lève-personne.

Branchez le chargeur sur le lève-personne lorsque celui-ci n'est pas utilisé pour garantir une charge complète pour une utilisation future. Le lève-personne peut être chargé pour une durée prolongée sans endommager le chargeur ou la batterie.

Assurez-vous de débrancher le chargeur du lève-personne avant d'utiliser l'appareil.

Le lève-personne ne doit pas être stocké pendant des périodes prolongées sans charger la batterie. Chargez la batterie chaque mois au minimum pour maximiser sa durée de vie.

6. ENTRETIEN

L'appareil est sujet à l'usure due à l'utilisation. Vous devez effectuer les vérifications et les actions dans les tableaux suivants pour assurer la sécurité et le bon fonctionnement.



Contactez votre distributeur autorisé Savaria pour effectuer les vérifications/actions qui sont la responsabilité du distributeur autorisé. L'entretien et le service liés à la sécurité doivent être effectués par un distributeur autorisé Savaria, car ils doivent être effectués par des personnes manifestement compétente et spécialement formées, familières avec la conception, l'utilisation et l'entretien de l'appareil.

Le programme d'entretien fournit les recommandations minimales. Dans certains cas, des vérifications plus fréquentes peuvent être nécessaires conformément aux règlements et aux codes locaux.

Pour assurer la sécurité de la personne transférée et de l'opérateur, n'utilisez PAS l'équipement en cas de défaillance constatée ou si ces vérifications régulières n'ont pas été effectuées.

Avis environnemental

Pour l'élimination de tous les composants associés au produit, séparez-les et recyclez-les conformément à la directive DEEE. Contactez les autorités locales compétentes pour plus d'informations.

Programme d'entretien de l'opérateur

Effectuez les vérifications/actions suivantes tel qu'indiqué. Si l'une des vérifications échoue, contactez votre distributeur autorisé Savaria pour l'entretien ou le remplacement de pièces.

| Vérification/action de l'opérateur | Fréquence |
|----------------------------------------------------------------------------------------------------------------------------------------------------------------------|--------------------------|
| Charger la batterie | Avant chaque utilisation |
| Vérifier que la courroie de l'appareil ne présente pas d'usure | Avant chaque utilisation |
| Vérifier que la toile et les sangles de la toile ne présentent pas d'usure | Avant chaque utilisation |
| Vérifier l'absence de défauts ou de signes d'effilochage dans les coutures de la toile | Avant chaque utilisation |
| Vérifier que le mousqueton n'est pas endommagé | Avant chaque utilisation |
| Vérifier le fonctionnement des pavés tactiles de l'appareil | Avant chaque utilisation |
| Vérifier le fonctionnement des boutons de la télécommande | Avant chaque utilisation |
| Vérifier que le rail et le matériel ne sont pas endommagés | Avant chaque utilisation |
| Vérifier que les butées de fin de rail sont bien en place | Avant chaque utilisation |
| Vérifier que le lève-personne se déplace librement le long du rail | Avant chaque utilisation |
| Nettoyer l'extérieur de l'appareil | Au besoin |
| Nettoyer le rail | Tous les 4 mois |
| Vérifier la fonction d'arrêt d'urgence (en actionnant l'interrupteur marche/arrêt). Confirmer que l'appareil est hors tension et que la télécommande est inopérante. | Tous les 4 mois |
| Vérifier que le boîtier du lève-personne n'est pas endommagé | Chaque année |
| Vérifier que les crochets de support et le mousqueton ne sont pas endommagés | Chaque année |
| Vérifier que le rail, le matériel et les roulettes du chariot ne sont pas endommagés | Chaque année |

Programme d'entretien du distributeur autorisé

Réaliser les vérifications/actions listées dans le programme d'entretien de l'opérateur ainsi que celles listées dans le tableau ci-dessous.

| Vérification/action du distributeur autorisé | Fréquence |
|--------------------------------------------------------------------------------------------------------------|-------------------|
| Vérifier que le boîtier du lève-personne n'est pas endommagé | Chaque année |
| Vérifier la transmission du lève-personne | Chaque année |
| Vérifier les joints de raccord du lève-personne | Chaque année |
| Vérifier que le frein d'urgence tourne librement | Chaque année |
| Vérifier que tous les dispositifs de sécurité fonctionnent correctement | Chaque année |
| Effectuer un test de charge sur le lève-personne et le système de rail avec la charge maximale d'utilisation | Chaque année |
| Remplacer la courroie du lève-personne | Tous les deux ans |
| Lubrifier l'arbre du rouleau et l'arbre de l'enrouleur | Tous les deux ans |
| Lubrifier l'engrenage de la transmission | Tous les deux ans |



AVERTISSEMENT

Pour éviter tout risque de blessure, utilisez uniquement des pièces Savaria lors des opérations de remplacement.

Pour éviter toute chute de la personne (ou d'objets) susceptible de causer des blessures à la personne, à l'opérateur ou à d'autres personnes, réinstallez toujours les butées de fin de rail (si applicable, les clevis de fin de rail et les anneaux de blocage) si elles ont été retirées pour la maintenance. Le couple de serrage recommandé est de 20 Nm (15 lb-pi).

Figure 15



Inspection et nettoyage

Pour nettoyer l'appareil, essuyez le boîtier à l'aide d'un chiffon doux humidifié à l'eau tiède et d'un nettoyant. Enlevez l'excès de nettoyant avec un chiffon propre et humide. Terminez avec un chiffon sec pour enlever l'excès d'humidité. Vous pouvez également utiliser des lingettes présentant une solution d'alcool isopropylique à 70 %.

Frottez vigoureusement l'appareil avec le chiffon ou la lingette pour nettoyer complètement l'intégralité de la surface.



AVERTISSEMENT

N'utilisez pas de phénol, de chlore ou tout autre type de solvant susceptible de détériorer l'appareil, car cela pourrait entraîner la défaillance d'éléments porteurs de charge.



AVERTISSEMENT





N'éclaboussez pas, ne trempez pas et n'immergez pas l'unité dans l'eau, au risque d'entraîner un dysfonctionnement de l'unité et de conduire à des blessures.

Pour assurer une surface de roulement optimale pour les roulettes du chariot, nettoyez l'intérieur du rail tous les 4 mois. Pour ce faire, insérez un chiffon doux dans l'ouverture et faites-le glisser d'une extrémité à l'autre du rail

Entretien de la toile

Nettoyez la toile conformément aux symboles figurant sur l'étiquette (voir ci-dessous).

Laver à une température jusqu'à celle indiquée sur l'étiquette, ne pas repasser, ne pas utiliser d'agent de blanchiment (eau de Javel) et ne pas sécher à l'aide d'une sècheuse; le séchage à l'air est recommandé.

| | |
|-----------------------------------------------------------------------------------|-----------------------------------------------------------------------------------------------------------------------------------------------------------------------------------------------------------------------------------------------------------------------------|
|  | <p>Laver normalement à une température jusqu'à celle indiquée sur l'étiquette. Le lavage à une température plus élevée peut affecter et réduire la résistance mécanique de la toile. Le lavage à l'eau froide ou tiède est recommandé.</p> |
|  | <p>Ne pas repasser car cela peut affecter et réduire la résistance mécanique de la toile.</p> |
|  | <p>N'utilisez pas d'agent de blanchiment (eau de Javel). L'agent de blanchiment peut affecter et réduire la résistance mécanique de la toile.</p> |
|  | <p>Ne pas sécher la toile à l'aide d'une sècheuse. Le séchage dans une sècheuse peut provoquer des torsions, des déchirures et une usure excessive de la toile, ce qui peut affecter et réduire la résistance mécanique de la toile. Le séchage à l'air est recommandé.</p> |

7. DÉPANNAGE



N'ouvrez PAS le boîtier de l'appareil. Seul un distributeur autorisé Savaria est qualifié pour le faire. Les modifications apportées à l'appareil par une autre personne qu'un technicien qualifié peuvent entraîner de graves blessures.

| Problème | Action |
|--------------------------------------------------------------------------------------------------------------------------------------------------------------------|-----------------------------------------------------------------------------------------------------------------------------------------------------------------------------------------------------------------------------------------------------------------------------------------------------------------------------------------------------------|
| L'unité démarre et s'arrête de manière répétée. | Si la charge est supérieure à la charge maximale d'utilisation de l'appareil, l'unité ne fonctionnera pas en raison d'une surcharge du moteur. |
| Le lève-personne émet un bip sonore pendant l'utilisation. L'unité est susceptible d'arrêter le lavage de la personne, mais peut toujours descendre la personne. | La batterie est faible et doit être chargée. |
| Le témoin de charge sur le chargeur (jaune, orange ou rouge dépendamment de la version du chargeur) ne s'allume pas lorsque le chargeur est connecté à l'appareil. | Assurez-vous que le chargeur est branché à une prise électrique standard alimentée en électricité. Le voyant vert sur le chargeur sera allumé. Il est possible que la puissance de la batterie soit suffisante et qu'il ne soit pas nécessaire de la recharger. Le chargeur détecte automatiquement s'il est nécessaire ou non de charger la batterie. |

| | |
|---------------------------------------------------------------------------------------------------------|----------------------------------------------------------------------------------------------------------------------------------------------------------------------------------------------------------------------------------------------------------------------------------------------------------------------------------------------------------------------------------------------------------------------------------------------------------------------------------------------------------------------------------------------------------------------------------------------------------------------------------------------------------------------------------------------------------------------------------------------------------------------------------------------------------------------------------------------------------------------------------------------------------------------------------------------------------------------------------------------------------------------------------------------------------------------------------------------------------------|
| <p>L'appareil ne bouge pas lorsque vous appuyez sur un bouton du pavé tactile ou de la télécommande</p> | <p>Assurez-vous que l'interrupteur marche/arrêt de l'appareil est sur marche.</p> <p>Vérifiez que la batterie est chargée.</p> <p>Assurez-vous que la télécommande est correctement branchée dans la prise du lève-personne.</p> <p>Assurez-vous que le chargeur n'est pas branché sur le lève-personne. Le lève-personne ne permet pas la charge de la batterie pendant une opération de levage.</p> <p>Réinitialisez l'appareil en mettant l'interrupteur en position arrêt pour quelques secondes puis remettez-le en position marche. Attendez quelques instants et constatez le statut de l'appareil (indicateur lumineux de la batterie). Si l'indicateur lumineux de la batterie demeure allumé cela peut signifier qu'une commande est constamment activée. Remettez l'interrupteur en position arrêt, débranchez le câble de la télécommande puis remettez l'interrupteur en position marche.</p> <p>Si le problème persiste et que le lève-personne ne fonctionne toujours pas, ou que l'indicateur de la batterie demeure allumé contactez votre distributeur autorisé Savaria pour le service.</p> |
|---------------------------------------------------------------------------------------------------------|----------------------------------------------------------------------------------------------------------------------------------------------------------------------------------------------------------------------------------------------------------------------------------------------------------------------------------------------------------------------------------------------------------------------------------------------------------------------------------------------------------------------------------------------------------------------------------------------------------------------------------------------------------------------------------------------------------------------------------------------------------------------------------------------------------------------------------------------------------------------------------------------------------------------------------------------------------------------------------------------------------------------------------------------------------------------------------------------------------------|

8. COMPATIBILITÉ ÉLECTROMAGNÉTIQUE

Conformité électromagnétique

L'appareil a été testé conformément aux normes réglementaires actuelles en matière d'interférences électromagnétiques (IEM).



Évitez d'utiliser cet équipement à côté d'autres équipements ou de l'empiler sur d'autres équipements, car cela pourrait empêcher son bon fonctionnement. Si une telle utilisation s'avère nécessaire, il convient d'observer cet équipement et l'autre équipement afin de contrôler qu'ils fonctionnent normalement.

L'utilisation d'accessoires et de câbles autres que ceux spécifiés ou fournis par le fabricant de cet équipement pourrait entraîner une augmentation des émissions électromagnétiques ou une réduction de l'immunité électromagnétique de cet équipement, ainsi qu'un mauvais fonctionnement de l'équipement.

Les appareils de communication portables RF (y compris les périphériques tels que des câbles d'antennes et des antennes externes) ne doivent pas être utilisés à moins de 30 cm (12 pouces) d'une partie de l'appareil, y compris les câbles spécifiés par le fabricant. Dans le cas contraire, une dégradation des performances de cet équipement pourrait être observée.

| Directives et déclaration du fabricant - Émissions électromagnétiques – Pour tous les équipements et systèmes | | |
|------------------------------------------------------------------------------------------------------------------|----------------|--------------------------------------------------------------------------------------------------------------------------------------------------------------------------------------------------------------------------------------------|
| L'appareil est conçu pour une utilisation dans l'environnement électromagnétique spécifié ci-dessous. | | |
| Test d'émissions | Conformité | Environnement électromagnétique – conseils |
| Émissions RF CISPR 11 | Groupe 1 | L'appareil utilise l'énergie RF pour son fonctionnement interne uniquement. Par conséquent, ses émissions RF sont très faibles et peu susceptibles de causer des interférences avec l'équipement à proximité. |
| Émissions RF CISPR 11 | Classe B | L'appareil est adapté à une utilisation dans tous les établissements, y compris dans les installations à usage domestique et les établissements directement raccordés au secteur alimentant les bâtiments utilisés à des fins domestiques. |
| Émissions harmoniques IEC 61000-3-2 | Non applicable | |
| Variations de voltage / émissions flicker IEC 61000-3-3 | Non applicable | |

Immunité électromagnétique

| Directives et déclaration du fabricant - Immunité électromagnétique – Pour tous les équipements et systèmes | | | |
|----------------------------------------------------------------------------------------------------------------|-------------------------------------------------------------|-------------------------------------------------------------|-----------------------------------------------------------------------------------------------------------------------------------------------------------------------|
| L'appareil est conçu pour une utilisation dans l'environnement électromagnétique spécifié ci-dessous. | | | |
| Test d'immunité | Test de niveau CEI 60601 | Niveau de conformité | Environnement électromagnétique – conseils |
| Décharge électrostatique (DES) CEI 61000-4-2 | +/-8 kV contact +/-15 kV air | +/-8 kV contact +/-15 kV air | Les sols doivent être composés de bois, de béton ou de céramique. Si les sols sont recouverts de matériau synthétique, l'humidité relative doit être d'au moins 30 %. |
| Surtension CEI 61000-4-5 | +/-1 kV en mode différentiel +/-2 kV pour le mode commun | +/-1 kV en mode différentiel +/-2 kV pour le mode commun | La qualité de l'alimentation secteur doit être celle d'un environnement commercial ou hospitalier type. |
| Champ magnétique à la fréquence du réseau (50/60 Hz) CEI 61000-4-8 | 30 A/m | 30 A/m | Les champs magnétiques à la fréquence du réseau doivent présenter des niveaux caractéristiques d'une zone type d'un environnement commercial ou hospitalier type. |
| REMARQUE: <i>UT</i> correspond à la tension secteur CA avant l'application du niveau de test. | | | |

Immunité électromagnétique (suite)

| Directives et déclaration du fabricant - Immunité électromagnétique – Pour tous les équipements et systèmes | | | |
|----------------------------------------------------------------------------------------------------------------|-------------------------------------------------------|-------------------------------------------------------|-----------------------------------------------------------------------------------------------------------------------------------------------------------------------------------------------------------------------------------------------------------------------------------------------------------------------------------------------------------------------------------------------------------------------------------------------------------------------------------------------------------------------------------------------------------------------------------------------------------------------------------------------------------------------------------------------------------------------------------------------------------------------------------------------------------------------------------------------------------------------------------------------------------------------------------------------------------------------------------------------------------------------------------------------------------------------------------------------------------------------------------------------------------------------------------------------------------------------------------------------------------------------|
| L'appareil est conçu pour une utilisation dans l'environnement électromagnétique spécifié ci-dessous. | | | |
| Test d'immunité | Test de niveau CEI 60601 | Niveau de conformité | Environnement électromagnétique – conseils |
| RF rayonnées CEI 61000-4-3 | 10 V/m 80 MHz à 2,5 GHz, 1 KHz, 80 % Mod. MA | 10 V/m 80 MHz à 2,5 GHz, 1 KHz, 80 % Mod. MA | <p>Les équipements de communication RF portables et mobiles ne doivent pas être utilisés à une distance moindre de toute partie de l'appareil, y compris les câbles, que la distance de sécurité recommandée calculée selon l'équation applicable à la fréquence de l'émetteur. Distance de sécurité recommandée :</p> $d = \left[\frac{3,5}{3} \right] \sqrt{P}$ $d = \left[\frac{3,5}{10} \right] \sqrt{P} \quad \begin{array}{l} 80 \text{ MHz à} \\ 800 \text{ MHz} \end{array}$ $d = \left[\frac{7}{10} \right] \sqrt{P} \quad \begin{array}{l} 800 \text{ MHz à} \\ 2,5 \text{ GHz} \end{array}$ <p>où P est la puissance de sortie nominale maximale de l'émetteur en watts (W) selon les indications du fabricant de l'émetteur et d est la distance de séparation recommandée en mètres.</p> <p>Les intensités de champ issues des émetteurs RF fixes, telles qu'elles sont déterminées par relevé électromagnétique^(a) doivent être inférieures au niveau de conformité dans chaque plage de fréquence.^(b)</p> <p>Des interférences peuvent survenir à proximité d'un équipement comportant le symbole suivant :</p>  |

Immunité électromagnétique (suite)

REMARQUE 1 : à 80 MHz et à 800 MHz, la fréquence la plus élevée s'applique.

REMARQUE 2 : ces directives ne s'appliquent pas dans toutes les situations. La propagation électromagnétique est affectée par l'absorption et la réflexion des structures, des objets et des personnes.

(a) Les intensités de champ issues des émetteurs RF fixes, tels que les stations de radio, les téléphones (portables/sans fil) et les radios portatives, les stations de radio amateur, les émissions de radio AM et FM et les émissions TV, ne peuvent théoriquement pas être prédites avec précision. Pour évaluer l'environnement électromagnétique dû à des émetteurs RF fixes, une étude électromagnétique sur site devrait être envisagée. Si l'intensité de champ mesurée à l'endroit où le lève-personne est utilisé dépasse le niveau de conformité RF applicable, le lève-personne doit être observé pour vérifier son fonctionnement normal. Si des performances anormales sont constatées, des mesures supplémentaires peuvent s'avérer nécessaires, notamment la réorientation ou le déplacement du lève-personne.

(b) Sur la plage de fréquence de 150 kHz à 80 MHz, les intensités de champ doivent être inférieures à 3 V/m.

Distance de séparation recommandée entre - l'équipement de communication RF portable et mobile et l'appareil ou les systèmes et équipements qui ne sont pas vitaux

Distances de séparation recommandées entre les équipements de communication RF portables et mobiles et l'appareil.

L'appareil est destiné à une utilisation dans des environnements électromagnétiques dans lesquels les perturbations RF sont contrôlées. Le client ou l'utilisateur de l'appareil peut favoriser la prévention des interférences électromagnétiques en maintenant une distance de sécurité minimale entre les équipements de communications RF portables et mobiles (émetteurs) et l'appareil tel que recommandé ci-dessous, selon la puissance de sortie maximale de l'équipement de communication.

| Puissance de sortie nominale maximale de l'émetteur en W | Distances de séparation selon la fréquence de l'émetteur en m | | |
|----------------------------------------------------------|---------------------------------------------------------------|----------------------------------------------|--------------------------------------------|
| | 150 kHz à 80 MHz | 80 MHz à 800 MHz | 800 MHz à 2.5 GHz |
| | $d = \left[\frac{3,5}{3} \right] \sqrt{P}$ | $d = \left[\frac{3,5}{10} \right] \sqrt{P}$ | $d = \left[\frac{7}{10} \right] \sqrt{P}$ |
| 0,01 | 0,12 | 0,12 | 0,24 |
| 0,1 | 0,37 | 0,37 | 0,74 |
| 1 | 1,17 | 1,17 | 2,34 |
| 10 | 3,69 | 3,69 | 7,38 |
| 100 | 11,67 | 11,67 | 23,34 |

Pour les émetteurs à indice de puissance de sortie ne figurant pas dans la liste ci-dessus, la distance de sécurité recommandée d en mètres (m) peut être estimée à l'aide de l'équation applicable à la fréquence de l'émetteur, où P est la puissance de sortie nominale maximale de l'émetteur en watts (W) selon les indications du fabricant de l'émetteur.

REMARQUE 1 : à 80 MHz et à 800 MHz, la distance de sécurité pour la plage de fréquence la plus élevée s'applique.

REMARQUE 2 : ces directives ne s'appliquent pas dans toutes les situations. La propagation électromagnétique est affectée par l'absorption et la réflexion des structures, des objets et des personnes.

CETTE PAGE A ÉTÉ LAISSÉE INTENTIONNELLEMENT VIDE

Distributeur autorisé Savaria

Savaria

Lève-personne sur rail portatif

MANUEL DE L'UTILISATEUR

Pièce # 001052-FR
Rev. 009, 20-m02-2024
© Copyright 2024

Savaria Concord Lifts, Inc.
2 Walker Drive
Brampton, Ontario, L6T 5E1, Canada
www.savaria.com

Pour toute question concernant l'entretien ou le produit, veuillez contacter votre distributeur/installateur.

NOM DU DISTRIBUTEUR: _____

TÉLÉPHONE DU DISTRIBUTEUR: _____

